

# ПРАЙС-ЛИСТ

на запасные части  
к оборудованию



**ВНИМАНИЕ!**  
**СКИДКИ НЕ ПРЕДОСТАВЛЯЮТСЯ**

# Содержание

## Клапаны газовые

EVO/NC.....	4
EVA/NA.....	4
EVP/NC15-25.....	5
EVP/NC32-150.....	6
M16/RM N.C. - M16/RMO N.C.....	9
MP16/RM N.C.....	10
M16/RMON.A./N.C.....	10
M16/RM N.A.....	11
M16/RMC N.C.....	12
M16/RMC N.A.....	12
MP16/RM N.A.....	12

## Клапаны жидкотопливные

MN28.....	13
M15-1.....	13

## Регуляторы давления

FRG/2MC-RG/2MC.....	14
FRG/2MB MAX (MIN) - RG/2MB MAX (MIN).....	16
FRG/2MTX-RG/2MTX.....	18
AG/RG.....	18
FRG/2MCS-RG/2MC.....	20
FRG/2MBZ.....	23
RG/2MBZ.....	25

## Фильтры

FMC-FM-FGM-FF.....	32
--------------------	----

## Клапаны предохранительные

MVB/1 MAX.....	33
MVB/1 MIN.....	33
MVB/2 MIN.....	34

## Клапаны сбросные

MVS/1-MVSP/1.....	35
-------------------	----

## Фланцы

KIT-FRG.....	36
--------------	----

## Клапаны автоматические

<b>EVO/NC</b>						
Pmax = 200 mbar						
DN	Катушка			Коннектор		
	Питание	Код	Цена, €	Код	Тип	Цена, €
10 - 15 - 20 - 25	12 Vdc	BO-0030	17,00	CN-0010	нормальный	2,00
	24 Vdc	BO-0040	17,00	CN-0010	нормальный	2,00
	110 V/50-60 Hz	BO-0075	21,00	CN-0045	с выпрямителем	14,00
	230 V/50-60 Hz	BO-0050	21,00	CN-0045	с выпрямителем	14,00



<b>EVA/NA</b>						
Pmax = 360 mbar, 1 bar						
DN	Катушка			Коннектор		
	Питание	Код	Цена, €	Код	Тип	Цена, €
15 - 20 - 25	12 Vdc	BO-0400	26,00	CN-0010	нормальный	2,00
	24 Vdc	BO-0410	26,00	CN-0010	нормальный	2,00
	110 V/50-60 Hz	BO-0420	26,00	CN-0045	с выпрямителем	14,00
	230 V/50-60 Hz	BO-0430	26,00	CN-0045	с выпрямителем	14,00

Pmax = 3 - 6 bar						
DN	Катушка			Коннектор		
	Питание	Код	Цена, €	Код	Тип	Цена, €
15 - 20 - 25	12 Vdc	BO-0510	26,00	CN-2100	нормальный	30,00
	24 Vdc	BO-0520	26,00	CN-2100	нормальный	30,00
	110 V/50-60 Hz	BO-0530	26,00	CN-2130	с выпрямителем	19,00
	230 V/50-60 Hz	BO-0540	26,00	CN-2130	с выпрямителем	19,00



# EVP/NC

P<sub>max</sub> = 360 mbar

DN	Катушка			Коннектор		
	Питание	Код	Цена, €	Код	Тип	Цена, €
15 - 20	12 Vdc	BO-0510	26,00	CN-2100	нормальный	30,00
	24 Vdc	BO-0520	26,00	CN-2100	нормальный	30,00
	110 V/50-60 Hz	BO-0530	26,00	CN-2130	с выпрямителем	19,00
	230 V/50-60 Hz	BO-0540	26,00	CN-2130	с выпрямителем	19,00
25	12 Vdc	BO-0407	26,00	CN-2100	нормальный	30,00
	24 Vdc	BO-0417	26,00	CN-2100	нормальный	30,00
	110 V/50-60 Hz	BO-0427	26,00	CN-2100	с выпрямителем	19,00
	230 V/50-60 Hz	BO-0437	26,00	CN-2130	с выпрямителем	19,00

P<sub>max</sub> = 1 bar

DN	Катушка			Коннектор		
	Питание	Код	Цена, €	Код	Тип	Цена, €
15 - 20 - 25	12 Vdc	BO-0400	26,00	CN-0010	нормальный	2,00
	24 Vdc	BO-0410	26,00	CN-0010	нормальный	2,00
	110 V/50-60 Hz	BO-0420	26,00	CN-0045	с выпрямителем	14,00
	230 V/50-60 Hz	BO-0430	26,00	CN-0045	с выпрямителем	14,00

P<sub>max</sub> = 3 - 6 bar

DN	Катушка			Коннектор		
	Питание	Код	Цена, €	Код	Тип	Цена, €
15 - 20 - 25	12 Vdc	BO-0510	26,00	CN-2100	нормальный	30,00
	24 Vdc	BO-0520	26,00	CN-2100	нормальный	30,00
	110 V/50-60 Hz	BO-0530	26,00	CN-2130	с выпрямителем	19,00
	230 V/50-60 Hz	BO-0540	26,00	CN-2130	с выпрямителем	19,00



# EVP/NC

P<sub>max</sub> = 360 mbar, 3 - 6 bar

DN	Катушка			Коннектор		
	Питание	Код	Цена, €	Код	Тип	Цена, €
32 - 40 - 50	12 Vdc	BO-1000	172,00	CN-2000	нормальный	24,00
	24 Vdc	BO-1010	172,00	CN-2000	нормальный	24,00
	110 V/50-60 Hz	BO-1020	172,00	CN-2020	с выпрямителем	38,00
	230 V/50-60 Hz	BO-1030	195,00	CN-2030	с выпрямителем	26,00

P<sub>max</sub> = 360 mbar, 1 - 3 - 6 bar

65 - 80	24 Vdc	BO-1110	318,00	CN-2000	нормальный	24,00
	110 V/50-60 Hz	BO-1120	291,00	CN-2020	с выпрямителем	38,00
	230 V/50-60 Hz	BO-1130	330,00	CN-2030	с выпрямителем	26,00
100 - 150	24 Vdc	BO-1210	589,00	CN-2000	нормальный	24,00
	110 V/50-60 Hz	BO-1220	509,00	CN-2020	с выпрямителем	38,00
	230 V/50-60 Hz	BO-1230	572,00	CN-2030	с выпрямителем	26,00

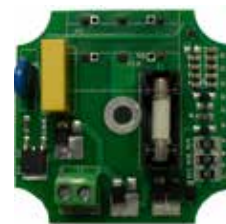

# EVPC/NC

P<sub>max</sub> = 360 mbar

32 40 50	230 V/50-60 Hz	BO-0375	56,00	CN-2130	с выпрямителем	19,00
65	230 V/50-60 Hz	BO-0375	56,00	CN-2130	с выпрямителем	19,00
80	230 V/50-60 Hz	BO-1030	195,00	CN-2030	с выпрямителем	26,00
100	230 V/50-60 Hz	BO-1330	308,00	CN-2030	с выпрямителем	26,00

P<sub>max</sub> = 1 - 3 bar

32 40 50	230 V/50-60 Hz	BO-0375	56,00	CN-2130	с выпрямителем	19,00
65	230 V/50-60 Hz	BO-0375	56,00	CN-2130	с выпрямителем	19,00
80	230 V/50-60 Hz	BO-1040	197,00	CN-2030	с выпрямителем	26,00
100	230 V/50-60 Hz	BO-1330	308,00	CN-2030	с выпрямителем	26,00

# EVP/NC медленное открытие

Pmax = 1-3-6 bar

DN	Катушка			Коннектор		
	Питание	Код	Цена, €	Код	Тип	Цена, €
15 - 20 - 25	12 Vdc	BO-0407	26,00	CN-2101	нормальный	30,00
	24 Vdc	BO-0417	26,00	CN-2101	нормальный	30,00
	110 V/50-60 Hz	BO-0427	26,00	CN-2101	с выпрямителем	19,00
	230 V/50-60 Hz	BO-0437	26,00	CN-2131	с выпрямителем	19,00



Pmax = 1 bar

32 - 40 - 50	12 Vdc	BO-0355	47,00	CN-2101	нормальный	30,00
	24 Vdc	BO-0355	47,00	CN-2101	нормальный	30,00
	110 V/50-60 Hz	BO-0365	54,00	CN-2131	с выпрямителем	19,00
	230 V/50-60 Hz	BO-0375	56,00	CN-2131	с выпрямителем	19,00
65	230 V/50-60 Hz	BO-0375	56,00	CN-2131	с выпрямителем	19,00



Pmax = 1 bar

80	230 V/50-60 Hz	BO-1040	197,00	CN-2031	с выпрямителем	26,00
100	230 V/50-60 Hz	BO-1330	308,00	CN-2031	с выпрямителем	26,00



Pmax = 3 bar

100	230 V/50-60 Hz	BO-1330	308,00	CN-2031	с выпрямителем	26,00
-----	----------------	---------	--------	---------	----------------	-------



# EVP/NC медленное открытие

P<sub>max</sub> = 6 bar

DN	Катушка			Коннектор		
	Питание	Код	Цена, €	Код	Тип	Цена, €
32 - 40 - 50	12 Vdc	BO-1000	172,00	CN-2001	нормальный	24,00
	24 Vdc	BO-1010	172,00	CN-2001	нормальный	24,00
	110 V/50-60 Hz	BO-1020	172,00	CN-2021	с выпрямителем	38,00
	230 V/50-60 Hz	BO-1030	195,00	CN-2031	с выпрямителем	26,00
65 - 80	24 Vdc	BO-2110	318,00	CN-2001	нормальный	24,00
	110 V/50-60 Hz	BO-2120	291,00	CN-2021	с выпрямителем	38,00
	230 V/50-60 Hz	BO-2130	330,00	CN-2031	с выпрямителем	26,00
100 - 150	24 Vdc	BO-2210	589,00	CN-2001	нормальный	24,00
	110 V/50-60 Hz	BO-2220	509,00	CN-2021	с выпрямителем	38,00
	230 V/50-60 Hz	BO-2230	572,00	CN-2031	с выпрямителем	26,00
						

Гидравлический тормоз			
Фото	DN	Код	Цена, €
	32-40-50 (до 1 bar)	EVT07	60,00
	32-40-50 (3-6 bar)	EVT070000	60,00
	65-80-100	EVT09	136,00
	100	EVCT10-3	143,00
	125 - 150	EVT12	330,00

Фильтрующий картридж				
Фото	DN	P <sub>max</sub>	Код	Цена, €
	65 - 80	360 mbar	OF-0286	6,00
	100	360 mbar	OF-0296	10,00
	125 - 150	360 mbar 3-6 bar	OF-0300 OF-1400 - с 2014 года	104,00

## M16/RM N.C. - M16/RMO N.C.

DN	Катушка			Коннектор		
	Питание	Код	Цена, €	Код	Тип	Цена, €
M16/RMO N.C. 15 - 25 M16/RM N.C. 20 - 50	12 Vdc	BO-0030	17,00	CN-0010	нормальный	2,00
	24 Vdc	BO-0040	17,00	CN-0010	нормальный	2,00
	110 V/50-60 Hz	BO-0075	21,00	CN-0045	с выпрямителем	14,00
	230 V/50-60 Hz	BO-0050	21,00	CN-0045	с выпрямителем	14,00



DN	Катушка			Коннектор		
	Питание	Код	Цена, €	Код	Тип	Цена, €
M16/RM N.C. 65 - 300	12 Vdc	BO-0275	46,00	CN-0010	нормальный	2,00
	24 Vdc	BO-0285	47,00	CN-0010	нормальный	2,00
	110 V/50-60 Hz	BO-0315	54,00	CN-0045	с выпрямителем	14,00
	230 V/50-60 Hz	BO-0325	54,00	CN-0045	с выпрямителем	14,00



### Фильтрующий картридж

Фото	DN	Код	Цена, €
	65 - 80	OF-0286	6,00
	100	OF-0296	10,00
	125 - 150	OF-0300 OF-1400 (с 2014)	104,00



## Комплект для установки индикатора положения

Соединения	Код	Цена, €
DN 65 - DN 80	KIT-80	82,00
DN 100 - DN 150	KIT-150	82,00
DN 200	KIT-200	82,00
DN 300	KIT-300	82,00

## MP16/RM N.C.

DN	Катушка			Коннектор		
	Питание	Код	Цена, €	Код	Тип	Цена, €
15 - 20	12 Vdc	BO-0600	14,00	CN-0010	нормальный	2,00
	24 Vdc	BO-0610	14,00	CN-0010	нормальный	2,00
	110 V/50-60 Hz	BO-0820	14,00	CN-0010	нормальный	2,00
	230 V/50-60 Hz	BO-0830	14,00	CN-0010	нормальный	2,00



## M16/RMO NA/NC

DN	Катушка			Коннектор		
	Питание	Код	Цена, €	Код	Тип	Цена, €
15 - 20	12 Vdc	BO-0600	14,00	CN-1012	нормальный	17,00
	24 Vdc	BO-0610	14,00	CN-1012	нормальный	17,00
	110 V/50-60 Hz	BO-0820	14,00	CN-1010	нормальный	17,00
	230 V/50-60 Hz	BO-0830	14,00	CN-1010	нормальный	17,00



25	12 Vdc	BO-0030	17,00	CN-1012	нормальный	17,00
	24 Vdc	BO-0040	17,00	CN-1012	нормальный	17,00
	110 V/50-60 Hz	BO-0075	21,00	CN-1045	с выпрямителем	17,00
	230 V/50-60 Hz	BO-0050	21,00	CN-1045	с выпрямителем	17,00



# M16/RM N.A. - M16/RMO N.A.

P<sub>max</sub> = 0,5 - 6 bar

DN	Катушка			Коннектор		
	Питание	Код	Цена, €	Код	Тип	Цена, €
M16/RMO 15 - 20	12 Vdc	BO-0600	14,00	CN-0010	нормальный	2,00
	24 Vdc	BO-0610	14,00	CN-0010	нормальный	2,00
	110 V/50-60 Hz	BO-0820	14,00	CN-0010	нормальный	2,00
	230 V/50-60 Hz	BO-0830	14,00	CN-0010	нормальный	2,00



M16/RMO 25	12 Vdc	BO-0030	17,00	CN-0010	нормальный	2,00
	24 Vdc	BO-0040	17,00	CN-0010	нормальный	2,00
	110 V/50-60 Hz	BO-0105	17,00	CN-0010	нормальный	2,00
	230 V/50-60 Hz	BO-0120	21,00	CN-0010	нормальный	2,00
M16/RM N.A. 20 - 150	12 Vdc	BO-0010	17,00	CN-0010	нормальный	2,00
	24 Vdc	BO-0020	17,00	CN-0010	нормальный	2,00
	110 V/50-60 Hz	BO-0105	17,00	CN-0010	нормальный	2,00
	230 V/50-60 Hz	BO-0110	19,00	CN-0010	нормальный	2,00



200 - 300	12 Vdc	BO-0290	46,00	CN-0010	нормальный	2,00
	24 Vdc	BO-0300	47,00	CN-0010	нормальный	2,00
	110 V/50-60 Hz	BO-0310	54,00	CN-0045	с выпрямителем	14,00
	230 V/50-60 Hz	BO-0320	54,00	CN-0045	с выпрямителем	14,00



## M16/RMC N.C.

DN	Катушка			Коннектор		
	Питание	Код	Цена, €	Код	Тип	Цена, €
15-25	230 V/50-60 Hz	BO-0630	14,00	CN-0045	с выпрямителем	14,00



## M16/RMC N.A.

DN	Катушка			Коннектор		
	Питание	Код	Цена, €	Код	Тип	Цена, €
15-25	230 V/50-60 Hz	BO-0830	14,00	CN-0010	нормальный	2,00



## MP16/RM N.A.

DN	Катушка			Коннектор		
	Питание	Код	Цена, €	Код	Тип	Цена, €
15 - 20	12 Vdc	BO-0600	14,00	CN-0010	нормальный	2,00
	24 Vdc	BO-0610	14,00	CN-0010	нормальный	2,00
	110 V/50-60 Hz	BO-0820	14,00	CN-0010	нормальный	2,00
	230 V/50-60 Hz	BO-0830	14,00	CN-0010	нормальный	2,00



## MN28

DN	Катушка			Коннектор		
	Питание	Код	Цена, €	Код	Тип	Цена, €
20 - 50	24 Vdc	BO-0355	47,00	CN-2100	нормальный	30,00
	110 V/50-60 Hz	BO-0365	54,00	CN-2130	с выпрямителем	19,00
	230 V/50-60 Hz	BO-0375	56,00	CN-2130	с выпрямителем	19,00



## M15-1

DN	Катушка			Коннектор		
	Питание	Код	Цена, €	Код	Тип	Цена, €
20 - 50	12 Vdc	BO-0010	17,00	CN-0010	нормальный	2,00
	24 Vdc	BO-0020	17,00	CN-0010	нормальный	2,00
	110 V/50-60 Hz	BO-0105	17,00	CN-0010	нормальный	2,00
	230 V/50-60 Hz	BO-0110	17,00	CN-0010	нормальный	2,00



## Регуляторы давления газа

### FRG/2MC - RG/2MC

P1 max = 1 ÷ 2 bar

DN	Настройка (mbar)	Код	Размеры в мм d×De×Loxit	Цена, €
15 ÷ 25	9 ÷ 28 (P.max 0,5 ÷ 1 bar)	MO-0402	1,5×29×85×10	1,00
	18 ÷ 40 (P.max 0,5 ÷ 1 bar)	MO-0500	1,6×29×115×12	1,00
	9 ÷ 22 (P.max 1 ÷ 2 bar)	MO-0400	1,5×29×100×12	1,00
	20 ÷ 40 (P.max 1 ÷ 2 bar)	MO-0500	1,6×29×115×12	1,00
	40 ÷ 110	MO-0825	2,2×29×100×12	3,00
	110 ÷ 150	MO-0900	2,5×29×140×18,5	4,00
	150 ÷ 200	MO-0970	2,5×29×155×16	4,00
	200 ÷ 600	MO-1305	3,5×29,8×98×11,5	6,00
32 ÷ 50	8 ÷ 13 (P.max 0,5 ÷ 1 bar)	MO-0500	1,6×29×115×12	1,00
	13 ÷ 23 (P.max 0,5 ÷ 1 bar)	MO-0800	2×29×140×16	3,00
	12 ÷ 35 (P.max 1 ÷ 2 bar)	MO-0825	2,2×29×100×12	3,00
	20 ÷ 36 (P.max 0,5 ÷ 1 bar)	MO-0850	2,2×29×140×18	4,00
	30 ÷ 50 (P.max 1 ÷ 2 bar)	MO-0900	2,5×29×140×18,5	4,00
	33 ÷ 58 (P.max 0,5 ÷ 1 bar)	MO-0970	2,5×29×155×16	4,00
	40 ÷ 60 (P.max 1 ÷ 2 bar)	MO-0970	2,5×29×155×16	4,00
	55 ÷ 100 (P.max 0,5 ÷ 1 bar)	MO-1000	3×29×140×18	6,00
	60 ÷ 95 (P.max 1 ÷ 2 bar)	MO-1000	3×29×140×18	6,00
	90 ÷ 190	MO-1370	3,5×29×125×14	9,00
	190 ÷ 500* (P.max 0,5÷1 bar)	MO-2550	3,5×29,8×98×11,5	8,00
	190 ÷ 500* (P.max 1÷2 bar)	MO-2580	4,6×29,4×95×9	15,00
65 - 80	7 ÷ 18	MO-1070	4×66,5×155×16	34,00
	13 ÷ 27	MO-1100	4,5×70×200×14,5	34,00
	22 ÷ 50	MO-1200	5×70×200×13,5	34,00
	50 ÷ 130	MO-1400	6×70×200×10,5	38,00
	110 ÷ 200	MO-1400 + MO-1800	6×70×200×10,5 + 5,5×54,5×195×12,5	61,00
	200 ÷ 600#	MO-1305	3,5×29,8×98×11,5	6,00
100	7 ÷ 16	MO-1070	4×66,5×155×16	34,00
	15 ÷ 27	MO-1100	4,5×70×200×14,5	34,00
	27 ÷ 55	MO-1200	5×70×200×13,5	34,00
	55 ÷ 130	MO-1400	6×70×200×10,5	38,00
	130 ÷ 200	MO-1400 + MO-1800	6×70×200×10,5 + 5,5×54,5×195×12,5	61,00
	200 ÷ 600#	MO-1305	3,5×29,8×98×11,5	6,00

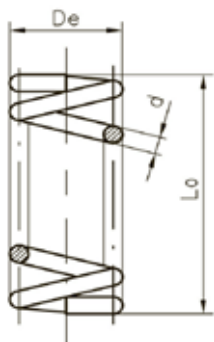

it - количество витков

\* - с усиленной мембраной

# - версия с пилотом

### Комплект мембран для FRG/2MC

Фото	DN	Код	Цена, €
	15 - 20 - 25	KIT-ME2MC 25	12,00
	32 - 40 - 50	KIT-ME2MC 50	22,00
	32 - 40 - 50*	KIT-ME2MC 50-R	40,00
	65 - 80	KIT-ME2MC 80	40,00
	65 - 80#	KIT-ME2MC 80-R	60,00
	100	KIT-ME2MC 100	42,00
	100#	KIT-ME2MC 100-R	61,00

\* - с усиленной мембраной

# - версия с пилотом

### Фильтрующий картридж для FRG/2MC

Фото	DN	Код	Цена, €
	15 - 20 - 25	OF-0256	2,00
	32 - 40 - 50	OF-0265	4,00
	65 - 80	OF-0286	6,00
	100	OF-0296	10,00

# FRG/2MB MAX (MIN)- RG/2MB MAX (MIN)

DN	P2 (mbar)	Код	Размеры в мм dxDexLoxit	Цена, €
20 ÷ 25	9 ÷ 20	MO-0400	1,5×29×100×12	1,00
	15 ÷ 30	MO-0500	1,6×29×115×12	1,00
	30 ÷ 110	MO-0825	2,2×29×100×12	2,00
	90 ÷ 150	MO-0900	2,5×29×140×18,5	4,00
	140 ÷ 320	MO-1305	3,5×29,8×98×11,5	6,00
	200 ÷ 500*	MO-1305	3,5×29,8×98×11,5	6,00
32 ÷ 40	5 ÷ 23	MO-0825	2,2×29×100×12	2,00
	12 ÷ 35	MO-0900	2,5×29×140×18,5	4,00
	32 ÷ 100	MO-1000	3×29×140×18	6,00
	85 ÷ 200	MO-1300	3,5×29,8×150×16	8,00
	200 ÷ 500*	MO-2580	4,6×29,4×95×9	15,00
50	11 ÷ 25	MO-0825	2,2×29×100×12	2,00
	20 ÷ 45	MO-0900	2,5×29×140×18,5	4,00
	45 ÷ 100	MO-1000	3×29×140×18	6,00
	100 ÷ 180	MO-1300	3,5×29,8×150×16	8,00
	130 ÷ 200	MO-2550	4×29×98×8	8,00
	200 ÷ 500*	MO-2580	4,6×29,4×95×9	15,00
<b>Пружины по превышению давления ПЗК (FRG-RG/2B MAX)</b>				
DN	Настройка (mbar)	Код	Размеры в мм dxDexLoxit	Цена, €
20-50	30 ÷ 450	MO-2150	2×17×54×9	2,00
	300 ÷ 700*	MO-3505	2,5×18×50×8	5,00
<b>Пружины по понижению давления ПЗК (FRG-RG/2B MIN)</b>				
DN	Настройка (mbar)	Код	Размеры в мм dxDexLoxit	Цена, €
20-50	8 ÷ 22	MO-0200	4×29×98×8	1,00

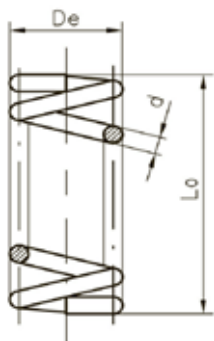

it - количество витков

\* - с усиленной мембраной

Комплект мембран для FRG/2MB MAX - RG/2MB MAX

Фото	DN	Код	Цена, €
	20 - 25	KIT-ME2MB 25	13,00
	20 - 25*	KIT-ME2MB 25-R	39,00
	32 - 40	KIT-ME2MB 40	17,00
	32 - 40*	KIT-ME2MB 40-R	42,00
	50	KIT-ME2MB 50	18,00
	50*	KIT-ME2MB 50-R	42,00

\* - с усиленной мембраной

Фильтрующий картридж для FRG/2MB MAX (MIN)

Фото	DN	Код	Цена, €
	20 - 25	OF-0240	1,00
	32 - 40	OF-0260	3,00
	50	OF-0270	3,00



# FRG/2MTX - RG/2MTX

Пружины для версии <b>A</b> (P.max 100 mbar)				
DN	Настройка (mbar)	Код	Размеры в мм d×DexLoxit	Цена, €
15-25	13,7 ÷ 30	MO-0200	1×17×70×10	1,00
	20 ÷ 60	MO-0210	1,3×17×70×11	1,00
Пружины для версии <b>B</b> (P.max 100 ÷ 200 mbar)				
DN	Настройка (mbar)	Код	Размеры в мм d×DexLoxit	Цена, €
15	16 ÷ 30	MO-0200	1×17×70×10	1,00
	20 ÷ 70	MO-0210	1,3×17×70×11	1,00
20	16 ÷ 60	MO-0210	1,3×17×70×11	1,00
25	16 ÷ 70	MO-0210	1,3×17×70×11	1,00
Пружины для версии <b>C</b> (P.max 200 ÷ 300 mbar)				
DN	Настройка (mbar)	Код	Размеры в мм d×DexLoxit	Цена, €
15-25	16 ÷ 60	MO-0210	1,3×17×70×11	1,00
	60 ÷ 180	MO-2150	2×17×54×9	2,00
Пружины для версии <b>D</b> (P.max 300 ÷ 400 mbar)				
DN	Настройка (mbar)	Код	Размеры в мм d×DexLoxit	Цена, €
15-25	16 ÷ 60	MO-0210	1,3×17×70×11	1,00
	60 ÷ 200	MO-2150	2×17×54×9	2,00
Пружины для версии <b>E</b> (P.max 400 ÷ 500 mbar)				
DN	Настройка (mbar)	Код	Размеры в мм d×DexLoxit	Цена, €
15-25	16 ÷ 60	MO-0210	1,3×17×70×11	1,00
	60 ÷ 200	MO-2150	2×17×54×9	2,00

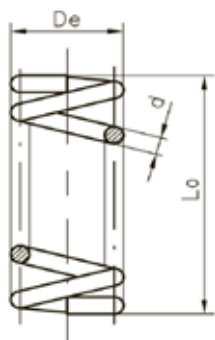

it - количество витков

## Фильтрующий картридж для FRG-RG/2MTX

Фото	DN	Код	Цена, €
	15 - 20 - 25	OF-0240	1,00

# AG/RG

## Комплект мембран для AG/RG

Фото	DN	Код	Цена, €
	20 - 25	KIT-ME2MC 25	12,00
	32 - 40 - 50	KIT-ME2MC 50	22,00
	65 - 80	KIT-ME2MC 80	40,00
	100	KIT-ME2MC 100	42,00

## Фильтрующий картридж для AG/RG

Фото	DN	Код	Цена, €
	15 - 20 - 25 (компакт)	OF-0240	1,00
	15 - 20 - 25	OF-0256	2,00
	32 - 40 - 50	OF-0265	4,00
	65 - 80	OF-0286	6,00
	100	OF-0296	10,00

## Комплект соотношения газ/воздух для AG/RG

Фото	DN	Код	Цена, €
	1/4"	KIT-AG/RG	29,00

# FRG/2MCS - RG/2MCS

DN	P2 (mbar)	Код Размеры в мм d×DexLoxit	Цена, €	Пружина ПСК (дифференциал) (mbar)	Код Размеры в мм d×DexLoxit	Цена, €
FRG/2MCC - RG/2MCC 15 - 20 - 25	10 ÷ 25	MO-0403 1,5×29×46×6	1,00	10 ÷ 60	MO-1950 0,9×11,5×20,5×8	1,00
	25 ÷ 35	MO-0410 1,5×29×58×7	1,00	10 ÷ 60	MO-1950 0,9×11,5×20,5×8	1,00
	35 ÷ 120	MO-0440 2,2×29×42×6	1,00	10 ÷ 60	MO-1950 0,9×11,5×20,5×8	1,00
	110 ÷ 200	MO-0520 2,5×29×50×7	1,00	10 ÷ 60	MO-1950 0,9×11,5×20,5×8	1,00
FRG/2MCS - RG/2MCS 15 - 20 - 25	20 ÷ 30	MO-0410 1,5×29×58×7	1,00	10 ÷ 60	MO-1950 0,9×11,5×20,5×8	1,00
	30 ÷ 90	MO-0440 2,2×29×42×6	1,00	10 ÷ 60	MO-1950 0,9×11,5×20,5×8	1,00
	90 ÷ 170	MO-0520 2,5×29×50×7	1,00	10 ÷ 60	MO-1950 0,9×11,5×20,5×8	1,00
	170 ÷ 400*	MO-1320 3,5×29,8×64×9	6,00	40 ÷ 200	MO-2155 2×17×29×6	3,00
	300 ÷ 650*	MO-1305 3,5×29,8×98×11,5	6,00	40 ÷ 200	MO-2155 2×17×29×6	3,00
	600 ÷ 1500*	MO-2550 4×29×98×8	8,00	40 ÷ 200	MO-2155 2×17×29×6	3,00
RG/2MCS 32 - 40 - 50	10 ÷ 22	MO-0800 2×29×140×16	3,00	10 ÷ 20	MO-0214 1,3×17×40×6	2,00
	15 ÷ 33	MO-0850 2,2×29×140×18	4,00	15 ÷ 40	MO-0215 1,8×18,4×45×8,5	3,00
	32 ÷ 60	MO-0970 2,5×29×155×16	4,00	15 ÷ 40	MO-0215 1,8×18,4×45×8,5	3,00
	50 ÷ 95	MO-1000 3×29×140×18	6,00	40 ÷ 80	MO-2150 2×17×54×9	2,00
	85 ÷ 180	MO-1370 3,5×29×125×14	9,00	40 ÷ 80	MO-2150 2×17×54×9	2,00
	150 ÷ 350*	MO-2550 4×29×98×8	8,00	50 ÷ 120	MO-3505 2,5×18×50×8	5,00
	300 ÷ 500*	MO-2580 4,6×29,4×95×9	15,00	50 ÷ 120	MO-3505 2,5×18×50×8	5,00
	500 ÷ 800**	MO-2580 4,6×29,4×95×9	15,00	50 ÷ 120	MO-3505 2,5×18×50×8	5,00

\* - с усиленной мембраной

\*\* - с двойной мембраной

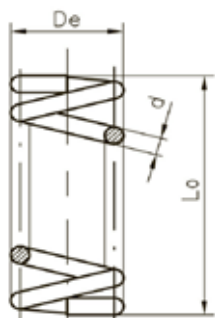

it - количество витков

# RG/2MCS

DN	P2 (mbar)	Код Размеры в мм d×De×Loxit	Цена, €	Пружина ПСК (дифференциал) (mbar)	Код Размеры в мм d×De×Loxit	Цена, €
RG/2MCS 65 - 80	13 ÷ 27	MO-1100 4,5×70×200×14,5	34,00	15 ÷ 50	MO-1320 3,5×29,8×64×9	6,00
	22 ÷ 58	MO-1200 5×70×200×13,5	34,00	15 ÷ 50	MO-1320 3,5×29,8×64×9	6,00
	50 ÷ 130	MO-1400 6×70×200×10,5	38,00	15 ÷ 50	MO-1320 3,5×29,8×64×9	6,00
	110 ÷ 200	MO-1400 + MO-1800 6×70×200×10,5 + 5,5×54,5×195×12,5	61,00	20 ÷ 100	MO-2550 4×29×98×8	8,00
	170 ÷ 400 <sup>#</sup>	MO-1320 3,5×29,8×64×9	6,00	40 ÷ 200	MO-2155 2×17×29×6	3,00
	300 ÷ 530 <sup>#</sup>	MO-1305 3,5×29,8×98×11,5	6,00	40 ÷ 200	MO-2155 2×17×29×6	3,00
	530 ÷ 1300 <sup>#</sup>	MO-2550 4×29×98×8	8,00	40 ÷ 200	MO-2155 2×17×29×6	3,00
	800 ÷ 1500 <sup>#</sup>	MO-2580 4,6×29,4×95×9	15,00	40 ÷ 200	MO-2155 2×17×29×6	3,00
RG/2MCS 100	13 ÷ 22	MO-1100 4,5×70×200×14,5	34,00	15 ÷ 50	MO-1320 3,5×29,8×64×9	6,00
	18 ÷ 40	MO-1200 5×70×200×13,5	34,00	15 ÷ 50	MO-1320 3,5×29,8×64×9	6,00
	35 ÷ 120	MO-1400 6×70×200×10,5	38,00	15 ÷ 50	MO-1320 3,5×29,8×64×9	6,00
	110 ÷ 200	MO-1400 + MO-1800 6×70×200×10,5 + 5,5×54,5×195×12,5	61,00	20 ÷ 100	MO-2550 4×29×98×8	8,00
	170 ÷ 400 <sup>#</sup>	MO-1320 3,5×29,8×64×9	6,00	40 ÷ 200	MO-2155 2×17×29×6	3,00
	300 ÷ 530 <sup>#</sup>	MO-1305 3,5×29,8×98×11,5	6,00	40 ÷ 200	MO-2155 2×17×29×6	3,00
	530 ÷ 1300 <sup>#</sup>	MO-2550 4×29×98×8	8,00	40 ÷ 200	MO-2155 2×17×29×6	3,00
	800 ÷ 1500 <sup>#</sup>	MO-2580 4,6×29,4×95×9	15,00	40 ÷ 200	MO-2155 2×17×29×6	3,00

# - версия с пилотом

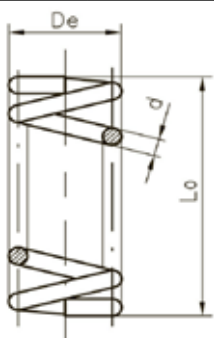

it - количество витков

### Комплект мембран для регулятора FRG-RG/2MCS

Фото	DN / Модель	Код	Цена, €
	15 - 20 - 25 компакт	KIT-ME2MCC 25	4,00
	15 - 20 - 25 стандарт P2 = 20 ÷ 30 mbar P2 = 30 ÷ 90 mbar P2 = 90 ÷ 170 mbar	KIT-ME2MCS 25	8,00
	15 - 20 - 25 стандарт P2 = 170 ÷ 400 mbar P2 = 300 ÷ 650 mbar P2 = 600 ÷ 1500 mbar	KIT-ME2MCS 25-2	30,00
	32 - 40 - 50 P2 = 10 ÷ 22 mbar P2 = 15 ÷ 33 mbar P2 = 32 ÷ 60 mbar P2 = 50 ÷ 95 mbar P2 = 85 ÷ 180 mbar	KIT-ME2MCS 50	13,00
	32 - 40 - 50 P2 = 150 ÷ 350 mbar P2 = 300 ÷ 500 mbar	KIT-ME2MCS 50-2	26,00
	32 - 40 - 50 P2 = 500 ÷ 800 mbar	KIT-ME2MCS 50-3	28,00
	65 - 80 - 100 P2 = 13 ÷ 200 mbar	KIT-ME2MCS 80	27,00
	65 - 80 - 100 P2 = 170 ÷ 1500 mbar	KIT-ME2MCS 80-2	49,00

### Фильтрующий картридж для FRG/2MCS

Фото	DN	Код	Цена, €
	15 - 20 - 25	OF-0256	2,00

# FRG/2MB

DN	P2 (mbar)	Код Размеры в мм d×DexLoxit	Цена, €	Настройка ПЗК по превышению (mbar)	Код Размеры в мм d×DexLoxit	Цена, €
FRG/2MBZ Компакт-2	9 ÷ 20	MO-0403 1,5×29×46×6	1,00	24 ÷ 67	MO-0650 2×35×20×4	1,00
	18 ÷ 30	MO-0410 1,5×29×58×7	1,00	24 ÷ 67	MO-0650 2×35×20×4	1,00
	25 ÷ 50	MO-0440 2,2×29×42×6	1,00	24 ÷ 67	MO-0650 2×35×20×4	1,00
FRG/2MBCZ 15 - 20 - 25	10 ÷ 30	MO-0403 1,5×29×46×6	1,00	12 ÷ 70	MO-0650 2×35×20×4	1,00
	25 ÷ 35	MO-0410 1,5×29×58×7	1,00	20 ÷ 90	MO-0680 2×35×26×4,5	1,00
	35 ÷ 120	MO-0440 2,2×29×42×6	1,00	40 ÷ 180	MO-0780 2×35×37×4	1,00
	110 ÷ 200	MO-0520 2,5×29×50×7	1,00	120 ÷ 260	MO-0880 2×35,5×27×3	1,00
FRG/2MBZ 15 - 20 - 25	20 ÷ 30	MO-0410 1,5×29×58×7	1,00	20 ÷ 90	MO-0680 2×35×26×4,5	1,00
	30 ÷ 90	MO-0440 2,2×29×42×6	1,00	35 ÷ 180	MO-0780 2×35×37×4	1,00
	90 ÷ 170	MO-0520 2,5×29×50×7	1,00	110 ÷ 260	MO-0880 2×35,5×27×3	1,00
	170 ÷ 400*	MO-1320 3,5×29,8×64×9	6,00	200 ÷ 550	MO-0890 2,5×35×27×2,25	6,00
	300 ÷ 650*	MO-1305 3,5×29,8×98×11,5	6,00	450 ÷ 1000	MO-0990 3×35×33,5×3,5	6,00
	600 ÷ 900*	MO-2550 4×29×98×8	8,00	450 ÷ 1000	MO-0990 3×35×33,5×3,5	6,00
FRG/2MBZ 3 бара 15 - 20 - 25	900 ÷ 1500	MO-1305 3,5×29,8×98×11,5	6,00	1000 ÷ 2000	MO-0890 2,5×35×27×2,25	6,00
	1500 ÷ 1800	MO-2550 4×29×98×8	8,00	2200 ÷ 3300	MO-0995 3×35×30×3,5	6,00
	1800 ÷ 3600	MO-2590 4,5×29×94×10	15,00	3200 ÷ 4200	MO-0990 3×35×33,5×3,5	6,00

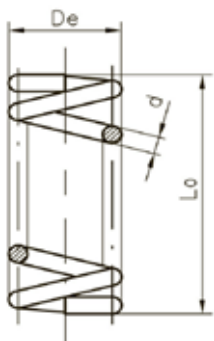

it - количество витков

## FRG/2MB

Настройка ПЗК по понижению (mbar)	Код Размеры в мм dxDexLoxit	Цена, €	Пружина ПСК (mbar)	Код Размеры в мм dxDexLoxit	Цена, €
6 ÷ 13	МО-0153 0,9×17×45×7	1,00	10 ÷ 35	МО-0140 0,7×17,5×40×8	1,00
6 ÷ 13	МО-0153 0,9×17×45×7	1,00	20 ÷ 45	МО-0140 0,7×17,5×40×8	1,00
6 ÷ 13	МО-0153 0,9×17×45×7	1,00	28 ÷ 65	МО-0140 0,7×17,5×40×8	1,00
10 ÷ 30	МО-0153 0,9×17×45×7	1,00	11 ÷ 85	МО-1950 0,9×11,5×20,5×8	1,00
10 ÷ 30	МО-0153 0,9×17×45×7	1,00	28 ÷ 95	МО-1950 0,9×11,5×20,5×8	1,00
18 ÷ 50	МО-0204 1×17×40×6	1,00	40 ÷ 180	МО-1950 0,9×11,5×20,5×8	1,00
50 ÷ 110	МО-0205 1,2×15×36×5	1,00	120 ÷ 260	МО-1950 0,9×11,5×20,5×8	1,00
10 ÷ 30	МО-0153 0,9×17×45×7	1,00	24 ÷ 45	МО-0153 0,9×17×45×7	1,00
18 ÷ 50	МО-0204 1×17×40×6	1,00	34 ÷ 105	МО-0153 0,9×17×45×7	1,00
50 ÷ 110	МО-0205 1,2×15×40×5	1,00	100 ÷ 230	МО-1950 0,9×11,5×20,5×8	1,00
50 ÷ 110	МО-0205 1,2×15×40×5	1,00	210 ÷ 600	МО-2155 2×17×29×6	3,00
50 ÷ 110	МО-0205 1,2×15×40×5	1,00	340 ÷ 800	МО-2155 2×17×29×6	3,00
50 ÷ 110	МО-0205 1,2×15×40×5	1,00	640 ÷ 1100	МО-2155 2×17×29×6	3,00
600 ÷ 800	МО-0205 1,2×15×40×5	1,00	1100 ÷ 2500	МО-2150 2×17×54×9	2,00
600 ÷ 800	МО-0205 1,2×15×40×5	1,00	1700 ÷ 2800	МО-2150 2×17×54×9	2,00
1400 ÷ 2600	МО-2155 2×17×29×6	3,00	2000 ÷ 4600	МО-2150 2×17×54×9	2,00

### Фильтрующий картридж для FRG/2MB

Фото	DN	Код	Цена, €
	15 - 20 - 25	OF-0256	2,00

# RG/2MB

DN	P2 (mbar)	Код Размеры в мм d×De×Lo×it	Цена, €	Настройка ПЗК по превышению (mbar)	Код Размеры в мм d×De×Lo×it	Цена, €
RG/2MBZ 32 - 40 - 50	10 ÷ 22	MO-0800 2×29×140×16	3,00	12 ÷ 50	MO-0650 2×35×20×4	1,00
	15 ÷ 33	MO-0850 2,2×29×140×18	4,00	12 ÷ 50	MO-0650 2×35×20×4	1,00
	32 ÷ 60	MO-0970 2,5×29×155×16	4,00	30 ÷ 120	MO-0680 2×35×26×4,5	1,00
	50 ÷ 95	MO-1000 3×29×140×18	6,00	60 ÷ 140	MO-0780 2×35×37×4	1,00
	85 ÷ 180	MO-1370 3,5×29×125×14	9,00	90 ÷ 260	MO-0880 2×35,5×27×3	1,00
	150 ÷ 350*	MO-2550 4×29×98×8	8,00	185 ÷ 550	MO-0890 2,5×35×27×2,25	6,00
	300 ÷ 500*	MO-2580 4,6×29,4×95×9	15,00	370 ÷ 1000	MO-0990 3×35×33,5×3,5	6,00
	500 ÷ 800**	MO-2580 4,6×29,4×95×9	15,00	370 ÷ 1000	MO-0990 3×35×33,5×3,5	6,00
RG/2MBZ 3 бара 32 - 40 - 50	900 ÷ 1500	MO-2150 2×17×54×9	2,00	900 ÷ 2000	MO-0890 2,5×35×27×2,25	6,00
	1500 ÷ 2500	MO-3505 2,5×18×50×8	5,00	2200 ÷ 3300	MO-0995 3×35×30×3,5	6,00
	2200 ÷ 3000	MO-3505 2,5×18×50×8	5,00	3200 ÷ 4200	MO-0990 3×35×33,5×3,5	6,00

\* - с усиленной мембраной

\*\* - с двойной мембраной

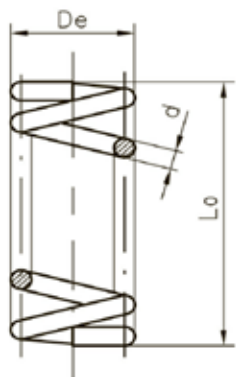

it - КОЛИЧЕСТВО ВИТКОВ



## RG/2MB

Настройка ПЗК по понижению (mbar)	Код Размеры в мм d×DexLoxit	Цена, €	Пружина ПСК (mbar)	Код Размеры в мм d×DexLoxit	Цена, €
7 ÷ 20	MO-0104 0,8×17×40×6	1,00	11 ÷ 62	MO-0214 1,3×17×40×6	2,00
7 ÷ 20	MO-0104 0,8×17×40×6	1,00	17 ÷ 73	MO-0215 1,8×18,4×45×8,5	3,00
10 ÷ 30	MO-0153 0,9×17×45×7	1,00	36 ÷ 100	MO-0215 1,8×18,4×45×8,5	3,00
10 ÷ 30	MO-0153 0,9×17×45×7	1,00	57 ÷ 175	MO-2150 2×17×54×9	2,00
30 ÷ 50	MO-0203 1×17×52×7	1,00	98 ÷ 260	MO-2150 2×17×54×9	2,00
50 ÷ 110	MO-0205 1,2×15×40×5	1,00	175 ÷ 470	MO-3505 2,5×18×50×8	5,00
50 ÷ 110	MO-0205 1,2×15×40×5	1,00	345 ÷ 620	MO-3505 2,5×18×50×8	5,00
50 ÷ 110	MO-0205 1,2×15×40×5	1,00	550 ÷ 920	MO-3505 2,5×18×50×8	5,00
450 ÷ 750	MO-0205 1,2×15×40×5	1,00	900 ÷ 2000	MO-0440 2,2×29×47×6,5	1,00
1000 ÷ 1700	MO-0205 1,2×15×40×5	1,00	900 ÷ 2000	MO-0440 2,2×29×47×6,5	1,00
1400 ÷ 2600	MO-2155 2×17×29×6	3,00	2500 ÷ 3900	MO-0215 1,8×18,4×45×8,5	3,00



Ключ для натсройки ПЗК  
CH-0100 - 1 €



Специальный ключ для натсройки ПСК  
CH-0500 - 15 €

# RG/2MBZ

DN	P2 (mbar)	Код Размеры в мм d×DexLoxit	Цена, €	Настройка ПЗК по превышению (mbar)	Код Размеры в мм d×DexLoxit	Цена, €
RG/2MBZ 65 - 80	13 ÷ 27	MO-1100 2×29×140×16	34,00	15 ÷ 110	MO-0780 2×35×37×4	1,00
	22 ÷ 58	MO-1200 5×70×200×13,5	34,00	30 ÷ 110	MO-0880 2×35,5×27×3	1,00
	50 ÷ 130	MO-1400 6×70×200×10,5	38,00	60 ÷ 210	MO-0890 2,5×35×27×2,25	6,00
	110 ÷ 200	MO-1400 + MO-1800 6×70×200×10,5 + 5,5×54,5×195×12,5	61,00	130 ÷ 350	MO-0995 3×35×30×3,5	6,00
	170 ÷ 400*	MO-1400 + MO-1800 6×70×200×10,5 + 5,5×54,5×195×12,5	61,00	210 ÷ 600	MO-0990 3×35×33,5×3,5	6,00
RG/2MBZ 100	13 ÷ 22	MO-1100 4,5×70×200×14,5	34,00	15 ÷ 110	MO-0780 2×35×37×4	1,00
	18 ÷ 40	MO-1200 5×70×200×13,5	34,00	30 ÷ 110	MO-0880 2×35,5×27×3	1,00
	35 ÷ 120	MO-1400 6×70×200×10,5	38,00	60 ÷ 210	MO-0890 2,5×35×27×2,25	6,00
	110 ÷ 200	MO-1400 + MO-1800 6×70×200×10,5 + 5,5×54,5×195×12,5	61,00	130 ÷ 350	MO-0995 3×35×30×3,5	6,00
	170 ÷ 400*	MO-1400 + MO-1800 6×70×200×10,5 + 5,5×54,5×195×12,5	61,00	210 ÷ 600	MO-0990 3×35×33,5×3,5	6,00
RG/2MBZ 3 бара 65 - 80 - 100	900 ÷ 1500	MO-2150 2×17×54×9	2,00	900 ÷ 2000	MO-0890 2,5×35×27×2,25	6,00
	1500 ÷ 2500	MO-3505 2,5×18×50×8	5,00	2200 ÷ 3300	MO-0995 3×35×30×3,5	6,00
	2200 ÷ 3000	MO-3505 2,5×18×50×8	5,00	3200 ÷ 4200	MO-0990 3×35×33,5×3,5	6,00

\* - с усиленной мембраной

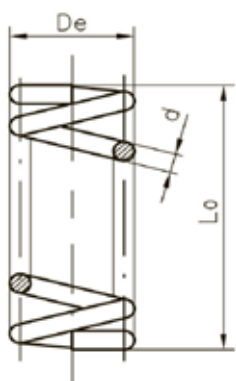

it - количество витков

# RG/2MBZ

Настройка ПЗК по понижению (mbar)	Код Размеры в мм d×DexLoxit	Цена, €	Пружина ПСК (mbar)	Код Размеры в мм d×DexLoxit	Цена, €
7 ÷ 20	MO-0153 0,9×17×45×7	1,00	15 ÷ 77	MO-1320 3,5×29,8×64×9	6,00
10 ÷ 25	MO-0204 1×17×40×6	1,00	25 ÷ 108	MO-1320 3,5×29,8×64×9	6,00
15 ÷ 70	MO-0214 1,3×17×40×6	2,00	57 ÷ 180	MO-1320 3,5×29,8×64×9	6,00
30 ÷ 50	MO-0215 1,8×18,4×45×8,5	3,00	120 ÷ 250	MO-2550 4×29×98×8	8,00
70 ÷ 110	MO-0215 1,8×18,4×45×8,5	3,00	-	-	-
7 ÷ 20	MO-0153 0,9×17×45×7	1,00	15 ÷ 77	MO-1320 3,5×29,8×64×9	6,00
10 ÷ 25	MO-0204 1×17×40×6	1,00	25 ÷ 108	MO-1320 3,5×29,8×64×9	6,00
15 ÷ 70	MO-0214 1,3×17×40×6	2,00	57 ÷ 180	MO-1320 3,5×29,8×64×9	6,00
30 ÷ 50	MO-0215 1,8×18,4×45×8,5	3,00	120 ÷ 250	MO-2550 4×29×98×8	8,00
70 ÷ 110	MO-0215 1,8×18,4×45×8,5	3,00	-	-	-
450 ÷ 750	MO-0205 1,2×15×40×5	1,00	900 ÷ 2000	MO-0440 2,2×29×47×6,5	1,00
1000 ÷ 1700	MO-0205 1,2×15×40×5	1,00	900 ÷ 2000	MO-0440 2,2×29×47×6,5	1,00
1400 ÷ 2600	MO-2155 2×17×29×6	3,00	2500 ÷ 3900	MO-0215 1,8×18,4×45×8,5	3,00



Ключ для натсройки ПЗК  
CH-0100 - 1 €



Специальный ключ для натсройки ПСК  
CH-0600 - 72 €

### Комплект мембран для регулятора FRG-RG/2MB

Фото	Модель/Настройка	Код	Цена, €
	<b>DN 15 - 20 - 25</b>		
	компакт	KIT-ME2MBCZ 25	8,00
	компакт-2	KIT-FR2LB 25	10,50
	стандарт P2 = 20 ÷ 170 mbar	KIT-ME2MBZ 25	11,00
	стандарт P2 = 170 ÷ 400 mbar	KIT-ME2MBZ 25-2	35,00
	P2 = 0,9 ÷ 3 bar	KIT-ME2MBH 25	66,00
	<b>DN 32 - 40 - 50</b>		
	P2 = 10 ÷ 180 mbar	KIT-ME2MBZ 50	20,00
	P2 = 150 ÷ 500 mbar	KIT-ME2MBZ 50-2	34,00
	P2 = 500 ÷ 800 mbar	KIT-ME2MBZ 50-3	49,00
	P2 = 0,8 ÷ 3 bar	KIT-ME2MBH 50	17,00
	<b>DN 65 - 80 - 100</b>		
	P2 = 13 ÷ 200 mbar	KIT-ME2MBZ 80	105,00
	P2 = 170 ÷ 400 mbar	KIT-ME2MBZ 80-R	114,00
	P2 = 0,8 ÷ 3 bar	KIT-ME2MBH 25	72,00

### Комплект для установки индикатора положения ПЗК на регулятор RG/2MB

Соединения	Код	Цена, €
DN 32 - DN 40 - DN 50	KIT-CPI-RB07Z	24,00

### Фильтрующий картридж для FRG/2MB

Фото	DN	Код	Цена, €
	15 - 20 - 25	OF-0256	2,00

Наименование	№ на рис. необходимо	Код	Температура	Цена
<b>FRG/2MCS - FRG/2MB DN15-DN25 (см. Рис.1)</b>				
без обжима (быстроразъемные соединения)				
Трубка импульсная 8 мм (полиамид)	-	TRN 8/6-NX	-50°C ... +100°C	2,25 €/м
Штуцер (быстроразъемное соединение)	№1 1 штука	S6510 8-1/8 в регулятор	-10°C ... +60°C	1,65 €/шт
Штуцер (быстроразъемное соединение)	№2 1 штука	S6510 8-1/2 в трубу	-10°C ... +60°C	2,45 €/шт
с обжимом (для низких температур)				
Трубка импульсная 8 мм (полиэстер)	-	HTR 8/6-NAB	-50°C ... +100°C	3,30 €/м
Штуцер (обжимной)	№1 2 штуки	1510 8/6-1/8	см. трубку	1,25 €/шт
<b>FRG/2MCS - RG/2MB DN32-DN50 (см. Рис.1)</b>				
медная трубка				
Импульсная трубка D6×8	-	ТВ-0035	-	400 руб/м
Штуцер универсальный (до 06.2016г.)	№1 1 штука	1050 8-1/8 в регулятор	см. трубку	2,45 €/шт
Штуцер универсальный (с 06.2016г.)	№1 1 штука	1050 8-1/4 в регулятор	см. трубку	2,45 €/шт
Переходник (футорка)	№2 1 штука	2531 1/2-1/4 в трубу	-40°C... +120°C	2,05 €/шт
Штуцер универсальный	№3 1 штука	1050 8-1/4 в переходник	см. трубку	2,45 €/шт



Рис. 1

### Комплект для подсоединения импульса к регуляторам

Наименование	№ на рис. необходимо	Код	Температура	Цена
<b>RG/2MB DN65-DN100 (см. Рис.2)</b>				
медная трубка				
Импульсная трубка D6×8	-	ТВ-0035	-	400 руб/м
Штуцер универсальный	№1 1 штука	1050 8-1/4 в регулятор	см. трубку	2,45 €/шт
Штуцер универсальный	№3 1 штука	1010 8-1/4 в переходник	см. трубку	4,10 €/шт
Переходник (футорка)	№2 1 штука	2531 1/2-1/4 в трубу	-40°С... +120°С	2,05 €/шт
<b>RG/2MCS DN65-DN100 (см. Рис.1)</b>				
Импульсная трубка D6×8	-	ТВ-0035	-	400 руб/м
Штуцер универсальный	№1, №3 2 штуки	1050 8-1/4 в переходник	см. трубку	2,45 €/шт
Переходник (футорка)	№2 1 штука	2531 1/2-1/4 в трубу	-40°С... +120°С	2,05 €/шт
Переходник (футорка)	№1 1 штука	2531 3/8-1/4 в регулятор	-40°С... +120°С	2,05 €/шт

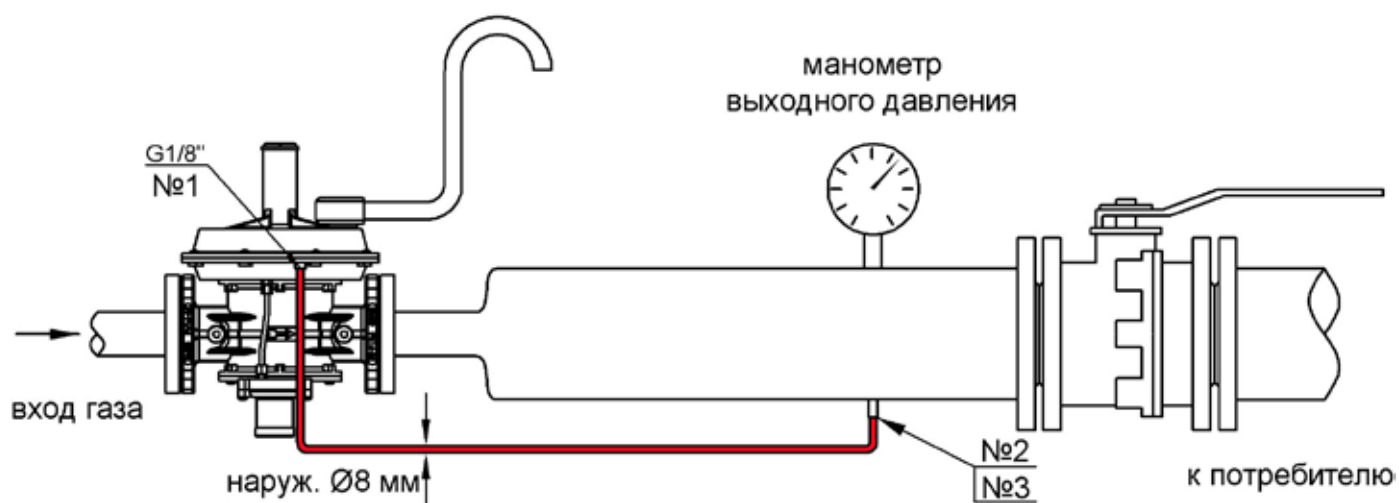

Рис. 2

## Фильтры газовые

<b>FMC - FM - FGM - FF</b>						
DN	Код 50 μm	Цена, €	Код 20 μm	Цена, €	Код 10 μm	Цена, €
FMC компакт 15 - 20 - 25	OF-0085	1,00	OF-0086	1,00	OF-0087	1,00
FM 15 - 20 - 25	OF-0240	1,00	OF-0242	1,00	OF-0241	2,00
FM 25M* - 32 - 40	OF-0260	3,00	OF-0262	3,00	OF-0261	5,00
FGM 25M* - 32 - 40 - 50	OF-0033	5,00	OF-0038	5,00	OF-0034	11,00
50	OF-0270	3,00	OF-0272	3,00	OF-0271	5,00
65 - 80	OF-0286	6,00	OF-0288	6,00	OF-0287	7,00
100	OF-0296	10,00	OF-0295	10,00	OF-0297	11,00
125 - 150	-	-	-	-	OF-0300 OF-1400 (с 2014г.)	104,00
200	-	-	-	-	OF-0315	207,00
300	-	-	-	-	OF-1320	271,00

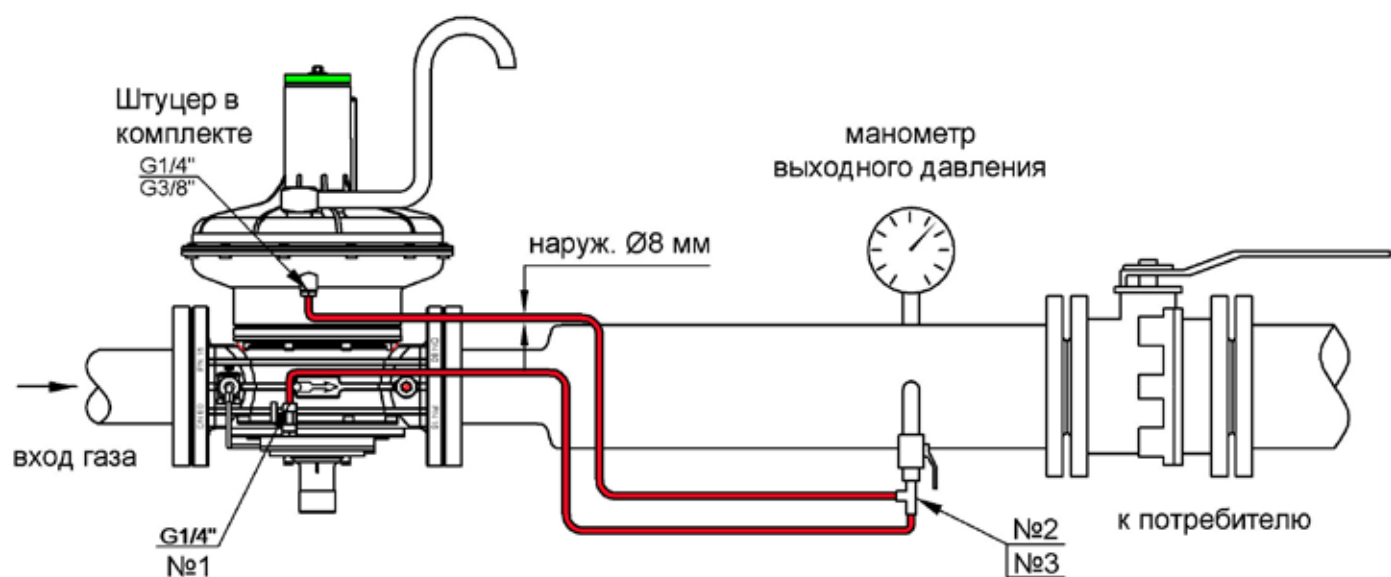
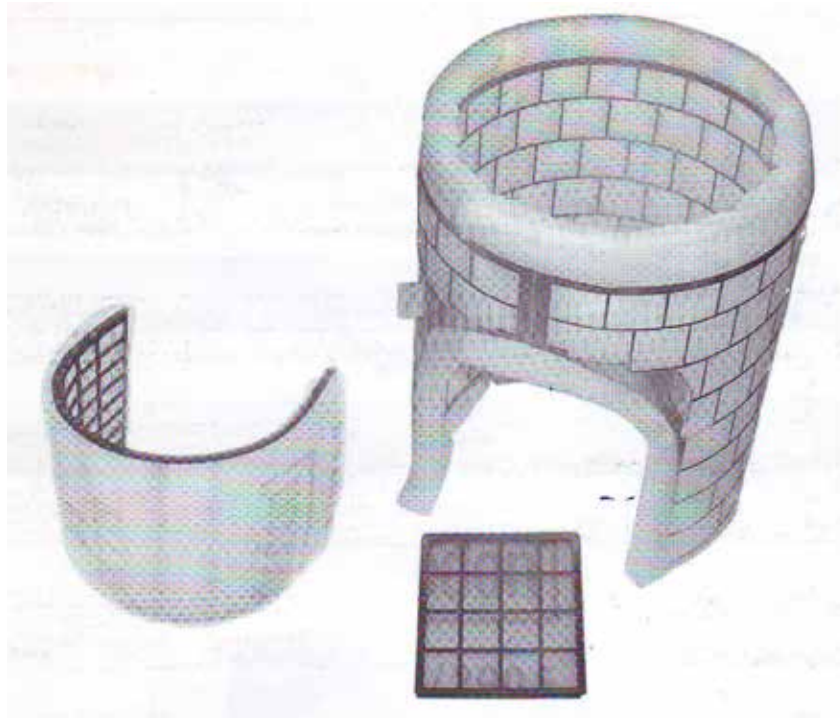

# MVB/1 MAX

P<sub>max</sub> = 1 - 6 bar

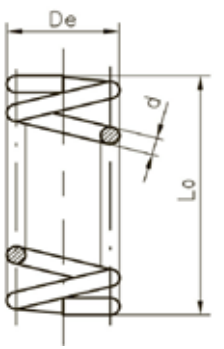
 it - количество витков	DN	Настройка (mbar)	Код	Размеры в мм d×De×Loxit	Цена, €
	15 ÷ 50	30 ÷ 450	MO-3505	2,5×18×50×8	5,00
		400 ÷ 800*	MO-3505 + MO-0620	2,5×18×50×8 + 1,5×9,3×55×19	5,00
	65 ÷ 150	30 ÷ 450 (P.max 1 bar)	MO-3505	2,5×18×50×8	5,00
30 ÷ 450 (P.max 6 bar)		MO-3505	2,5×18×50×8	5,00	
200 ÷ 750* (P.max 6 bar)		MO-3505 + MO-0620	2,5×18×50×8 + 1,5×9,3×55×19	5,00	

\* - с усиленной мембраной

## Комплект мембран для MVB/1 MAX

Фото	DN / Модель	Код	Цена, €
	20 - 150	KIT-MEVB	6,00
	20 - 150*	KIT-MEVB-R	17,00

\* - усиленная мембрана

# MVB/1 MIN

P<sub>max</sub> = 0,5 bar

DN	Настройка (mbar)	Код	Размеры в мм d×De×Loxit	Цена, €
15 ÷ 50	8 ÷ 45	MO-0215	1,8×18,4×45×8,5	3,00
65 ÷ 100	8 ÷ 30	MO-2100	1×17×52×7	1,00
125 ÷ 150	13 ÷ 60	MO-0213	1,3×17×55×8	1,00

## Комплект мембран для MVB/1 MIN

Фото	DN / Модель	Код	Цена, €
	20 - 150	KIT-MEVB	6,00



# MVB/2 MIN

P<sub>max</sub> = 100 mbar (DN20 ÷ 50)

P<sub>max</sub> = 200 mbar (DN65 ÷ 100)

DN	Настройка (mbar)	Код	Размеры в мм d×De×L <sub>0</sub> ×it	Цена, €
20 ÷ 25	6 ÷ 20	MO-0100	0,8×17×70×10	1,00
	15 ÷ 40	MO-0200	1×17×70×10	1,00
	35 ÷ 80	MO-0210	1,3×17×70×11	1,00
32 ÷ 40	9 ÷ 23	MO-0400	1,5×29×100×12	1,00
	20 ÷ 43	MO-0500	1,6×29×115×12	1,00
	35 ÷ 86	MO-0825	2,2×29×100×12	3,00
65 ÷ 80	7 ÷ 18	MO-1070	4×66,5×155×16	34,00
	13 ÷ 27	MO-1100	4,5×70×200×14,5	34,00
	22 ÷ 58	MO-1200	5×70×200×13,5	34,00
	50 ÷ 130	MO-1400	6×70×200×10,5	38,00
	110 ÷ 200	MO-1400 + MO-1800	6×70×200×10,5 + 5,5×54,5×195×12,5	61,00
100	7 ÷ 18	MO-1070	4×66,5×155×16	34,00
	13 ÷ 27	MO-1100	4,5×70×200×14,5	34,00
	22 ÷ 58	MO-1200	5×70×200×13,5	34,00
	50 ÷ 130	MO-1400	6×70×200×10,5	38,00
	110 ÷ 200	MO-1400 + MO-1800	6×70×200×10,5 + 5,5×54,5×195×12,5	61,00

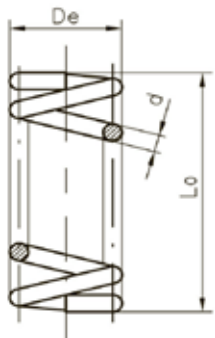

it - количество витков

## Комплект мембран для MVB/2 MIN

Фото	DN / Модель	Код	Цена, €
	20 - 25	KIT-MEVB	6,00
	32 - 40	KIT-MEVS 25	8,00
	50	KIT-MEVS 50	11,00
	65 - 80	KIT-ME2MC 80	40,00
	100	KIT-ME2MC 100	42,00

# MVS/1 - MVSP/1

DN	Настройка (mbar)	Код	Размеры в мм d×DexLoxit	Цена, €
8	40 ÷ 90	MO-0104	0,8×17×40×6	1,00
	80 ÷ 180	MO-0153	0,9×17×45×7	1,00
	100 ÷ 360	MO-0204	1×17×40×6	1,00
	280 ÷ 500	MO-0200	1×17×70×10	1,00
15 компакт	18 ÷ 40	MO-0200	1×17×70×10	1,00
	38 ÷ 90	MO-0210	1,3×17×70×11	1,00
	80 ÷ 260	MO-2150	2×17×54×9	2,00
20 ÷ 25 компакт	25 ÷ 50	MO-0200	1×17×70×10	1,00
	48 ÷ 120	MO-0210	1,3×17×70×11	1,00
	100 ÷ 300	MO-2150	2×17×54×9	2,00
20 ÷ 25	16 ÷ 37	MO-0500	1,6×29×115×12	1,00
	30 ÷ 110	MO-0825	2,2×29×100×12	3,00
	100 ÷ 160	MO-0900	2,5×29×140×18,5	4,00
	140 ÷ 215	MO-0970	2,5×29×155×16	4,00
	215 ÷ 500	MO-1305	3,5×29,8×98×11,5	6,00
	200 ÷ 1000	MO-2550*	4×29×98×8	8,00
	700 ÷ 2100	MO-2580*	4,6×29,4×95×9	15,00
32 ÷ 40	30 ÷ 110	MO-0825	2,2×29×100×12	3,00
	100 ÷ 200	MO-0850	2,2×29×140×18	4,00
	160 ÷ 300	MO-0970*	2,5×29×155×16	4,00
	260 ÷ 500	MO-1305*	3,5×29,8×98×11,5	6,00
50	35 ÷ 135	MO-1305	3,5×29,8×98×11,5	6,00
	130 ÷ 200	MO-1300	3,5×29,8×150×16	8,00
	200 ÷ 400	MO-1305*	3,5×29,8×98×11,5	6,00
	320 ÷ 500	MO-2580*	4,6×29,4×95×9	15,00

\* - с усиленной мембраной

## Комплект мембран для MVS/1

Фото	DN / Модель	Код	Цена, €
	8	KIT-MEVS 8	1,00
	15 - 20 - 25 компакт	KIT-MEVB	7,00
	15 - 20 - 25 (P.max 6 bar)	KIT-MEVS 25-6	5,00
	20 - 25 - 32 - 40	KIT-MEVS 25	8,00
	20* - 25* - 32* - 40*	KIT-MEVS 25-R	20,00
	50	KIT-MEVS 50	11,00
	50*	KIT-MEVS 50-R	19,00

\* - усиленная мембрана

## Фланцы накручиваемые

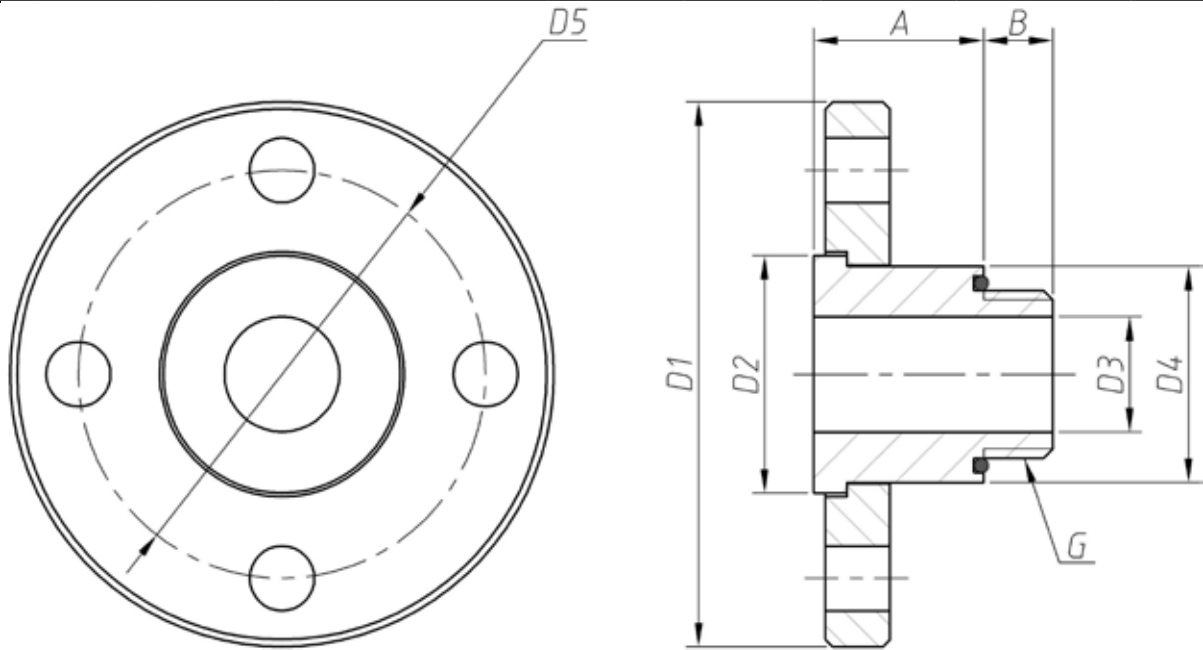

DN	A, мм	B, мм	D1, мм	D2, мм	D3, мм	D4, мм	D5, мм	G (дюйм)	Цена, €
25	35,5	14,5	113,5	49,5	24	45	85	1"	78,00
32	60	18	138	64,5	32	55	100	1"1/4	92,00
40	60	18	149	69	39,5	60	110	1"1/2	97,00
50	60	18	164	84	46	74	120	2"	131,00

